

CITTA' DA TRASFORMARE

- AF** Ambiti di trasformazione di rilocazione delle funzioni esistenti
 - Ambiti di concentrazione dell'edificabilità
 - Aree di previsione confermate, già inserite nel PRG
 - Ambiti di concentrazione degli standard
- AP** Ambiti di trasformazione polifunzionali
 - Ambiti di concentrazione dell'edificabilità
 - Ambiti di concentrazione degli standard
- AAmb** Ambiti di trasformazione di carattere ambientale
 - Ambiti di concentrazione dell'edificabilità
 - Ambiti di concentrazione degli standard
- AR** Ambiti di trasformazione per la crescita delle funzioni residenziali
 - Ambiti di concentrazione dell'edificabilità
 - Ambiti di concentrazione degli standard
- ARV** Ambiti di trasformazione per la crescita delle funzioni residenziali a volumetria assegnata
 - Ambiti di concentrazione dell'edificabilità
 - Ambiti di concentrazione degli standard
- AAAI** Ambiti di progettazione ambientale integrata

SISTEMA DELLE RETI

- Viabilità locale esistente
- Nuova viabilità locale in progetto
- Piste ciclabili in progetto
- Piste ciclabili esistenti
- Strada di forte rilevanza paesistica
- Passaggio Pedonale

SISTEMA DELLO SPAZIO COSTRUITO

CITTA' STORICA

- Ambiti della città storica prevalentemente residenziali
- Edifici e manufatti di valore storico - ambientale e documentario
- Piani di recupero della città storica

CITTA' CONSOLIDATA

- Ambiti della città consolidata prevalentemente residenziali
- Ambiti della città consolidata prevalentemente produttivi artigianali
- Ambiti della città consolidata prevalentemente residenziali / artigianali / industriali con verde privato di pregio
- Ambiti della città consolidata residenziali / artigianali / industriali in ambito agricolo
- Ambiti della città consolidata prevalentemente produttivi agricoli
- Ambiti della città consolidata prevalentemente del commercio
- Ambiti della città consolidata ricettivi/alberghieri
- Ambiti della città consolidata del Parco del Monastero

CITTA' DA CONSOLIDARE

- CI** Ambiti della città da consolidare residenziali
 - Ambiti di concentrazione dell'edificabilità derivati da PII
 - Ambiti di concentrazione dell'edificabilità in aree già inserite nel PRG
 - Ambiti di concentrazione degli standard
- COI** Ambiti della città da consolidare produttivi artigianali
 - Ambiti di concentrazione dell'edificabilità in aree già inserite nel PRG
 - Ambiti di concentrazione degli standard

SISTEMA DELLO SPAZIO APERTO

- Ambiti agricoli di tutela e salvaguardia dei valori paesistici dei corridoi ecologici
- Ambiti cava esistente
- Filari monumentali esistenti
- Aree boscate
- Corridoio ambientale principale
- Corsi d'acqua
- Fasce e ambiti di rispetto (cimitero, strade, elettrodoti, pozzi)

SISTEMA DEI SERVIZI

- Servizi esistenti: interesse comune
- Servizi esistenti: attrezzature per l'istruzione
- Servizi esistenti: parcheggi
- Servizi esistenti: verde
- Edifici di proprietà del comune destinati ad attività sociali
- Edifici di proprietà del comune destinati a programmi di edilizia economica popolare (PEEP)
- Servizi di progetto derivanti dagli ambiti di trasformazione e della città da consolidare
- Servizi di progetto non derivanti dagli ambiti di trasformazione e della città da consolidare

SERVIZI CON DESTINAZIONE NON SPECIFICATA

- IMPIANTO SPORTIVO
- VERDE
- PARCHEGGI
- EDILIZIA RESIDENZIALE A CARATTERE SOCIALE
- PARCO DEL CIMITERO
- AMPLIAMENTO CIMITERO
- BIBLIOTECA da PII
- SCUOLA da PII

CONFINI

- Confine Comunale
- Confine Provinciale
- Perimetro Centro Storico
- Perimetro parco Adda Nord

REVISIONE 2016 - 2017

- ① Numerazione degli ambiti oggetto di proposta
- ② Individuazione degli ambiti oggetto di proposta

COMUNE DI VAPRIO D'ADDA
PROVINCIA DI MILANO

PGT
Piano di Governo del Territorio
ai sensi della Legge Regionale 11 marzo 2005, n. 12

REVISIONE GENERALE 2016-2017
Avviata con Deliberazione di Giunta Comunale n. 66 del 21 luglio 2015

1 Valutazione Ambientale Strategica (VAS)
DGR n. 761/2010, Allegati 1

Tavola Individuazione delle proposte dei cittadini sulla base del PGT vigente (Piano delle Regole)
scala 1:5000

UFFICIO TECNICO COMUNALE
arch. Giovanni Di Grandi

PROGETTISTI
dott. arch. Mario Mossolani
dott. Ing. Marcello Mossolani

COLLABORATORE
geom. Mauro Scano

ASSESSORE ALL'URBANISTICA
Ing. Enrico Lenzi

SECRETARIO
dott. ssa Alessandra Agazzi

STUDIO MOSSOLANI
urbanistica architettura ingegneria
via della pace 14 - 27045 Casteggio (par.) - tel. 0383 890096 - telefax 0383 803683 - www.studiomossolani.it

LE SCELTE STRATEGICHE DEL DOCUMENTO DI PIANO

I CONTENUTI DEL PIANO DELLE REGOLE

PIANO DEI SERVIZI

CONFINI

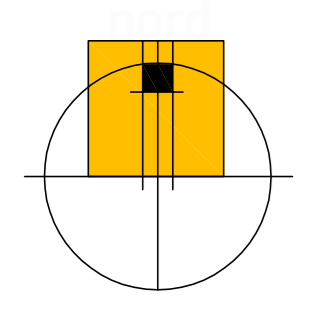

CARTOGRAFIA NUMERICA SCALA 1:5000

CARTOGRAFIA NUMERICA SCALA 1:5000